



GE Interlogix

ARITECH →

Série FP400

Centrales d'alarme et
de détection incendie
conventionnelles
contrôlées par
microprocesseur

Manuel d'utilisation

Version 2.3 / Juin 2004

Aritech est une marque de GE Interlogix.

<http://www.geindustrial.com/ge-interlogix/emea>

© 2004 GE Interlogix B.V.. Tous droits réservés. GE Interlogix B.V. autorise la réimpression de ce manuel uniquement pour une utilisation interne. GE Interlogix B.V. se réserve le droit de modifier les informations sans préavis.

TABLE DES MATIÈRES

1	Manuel d'utilisation	4
1.1	Description du panneau de commande	4
2	Consignes en cas d'incendie	11
3	Maintenance	12
3.1	Maintenance du système	12
3.2	Maintenance des batteries	12
3.3	Nettoyage	12
4	Dépannage	13

1 MANUEL D'UTILISATION

1.1 Description du panneau de commande

Figure 1 : Panneau avant FP416

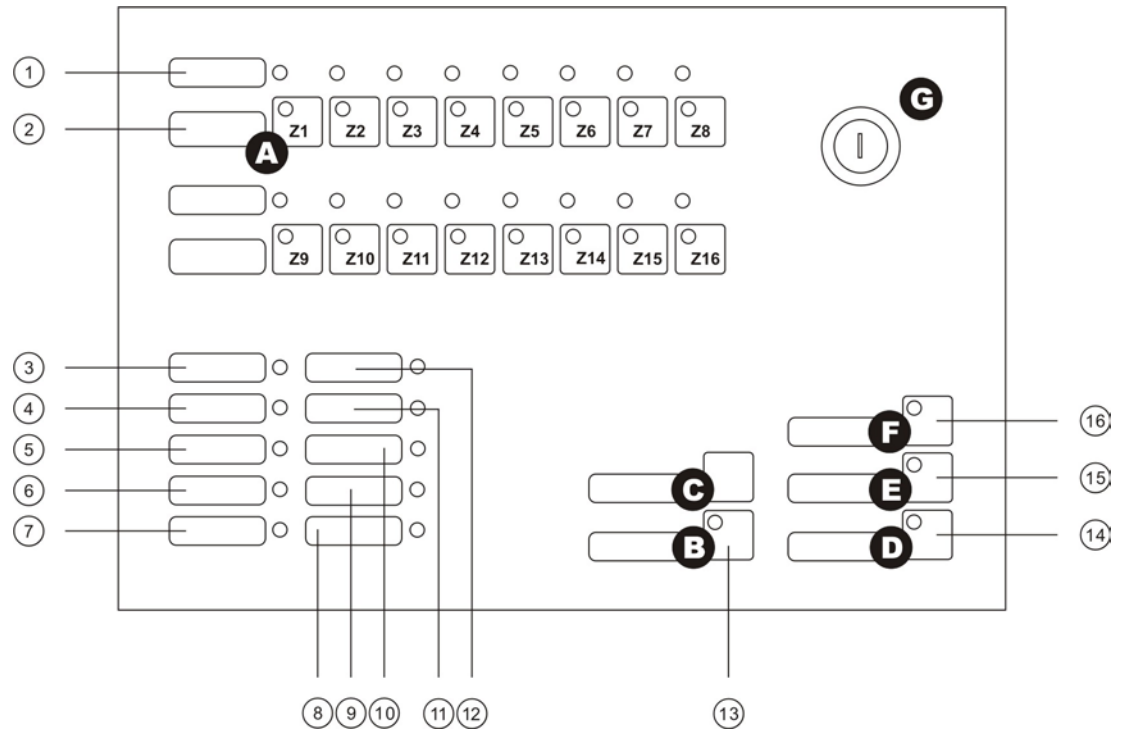
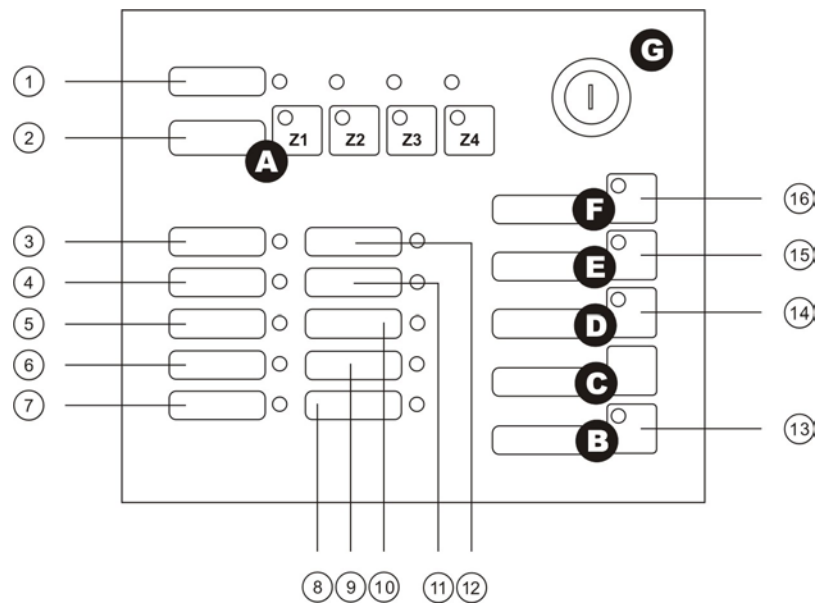

Figure 2 : Panneau avant FP404



1.1.1 Voyants LED

1. Incendie (zone)

Lorsque la LED rouge est allumée, la zone correspondante est en état Alarme. Une LED clignotante indique qu'un détecteur a activé l'alarme. Si elle est allumée en permanence, l'alarme a été activée depuis un brise-vitre.

2. Défaut / Test / Désactivé (zone)

Si la LED jaune clignote, cela indique un défaut dans la zone. Si elle est allumée en permanence, la zone est soit hors service, soit en mode Test.

3. Alimentation en service

La LED verte indique que le système est correctement alimenté.

4. Incendie (général)

La LED rouge indique qu'une zone est en état Alarme. Une LED clignotante indique qu'un détecteur a activé l'alarme. Si elle est allumée en permanence, l'alarme a été activée depuis un brise-vitre.

5. Défaut (général)

Une LED jaune clignotante indique un défaut du système de détection incendie.

6. Désactivé

Une zone ou une sirène a été désactivée.

7. Maintenance

Seulement pour les installations qui utilisent des détecteurs ayant la fonction CleanMe. Une LED jaune indique qu'il est nécessaire d'effectuer une maintenance des détecteurs. La zone concernée est affichée lorsqu'on appuie sur le bouton "Arrêt du buzzer" pendant au moins une seconde. Cette fonctionnalité est seulement disponible en mode normal.

8. Avertissement délai

Un retard de sirène a été programmé.

9. Avertissement défaut/désactivé

Si la LED jaune clignote, cela indique un défaut dans l'une des sorties sirène. Si elle est allumée en permanence, les sirènes ont été désactivées.

10. Défaut système

Un défaut a été détecté au niveau de la centrale incendie.

11. Défaut alimentation

Indique un défaut d'alimentation, que ce soit au niveau du secteur, des batteries ou du fusible.

12. Hors service

La centrale incendie n'est plus alimentée et la tension des batteries est inférieure au minimum requis (22 V c.c.).

13. Arrêt du buzzer

Le buzzer de la centrale incendie est arrêté, car le bouton Arrêt buzzer a été activé.

14. Avertissement START

Les sirènes ont été activées. Si la LED clignote, cela signifie que les sirènes seront activées après le retard programmé.

15. Arrêt sirènes

Les sirènes sont arrêtées, car le bouton Avertissement Stop/Désactiver a été activé.

16. Test

Une zone est en mode Test.

1.1.2 Indicateurs sonores

Indicateur d'alarme : Buzzer interne continu.

Indicateur de défaut : Buzzer interne intermittent.

1.1.3 Boutons du panneau de commande

A. Zone (Z1, Z2, etc.)

Activation/désactivation d'une zone. Lorsqu'une zone est désactivée, la LED est allumée.

B. Arrêt buzzer

Interrompt le buzzer interne et active la LED correspondante.

C. Réarmer

Redémarre le système. Tout défaut ou alarme non résolu est à nouveau signalé par une LED allumée.

D. Avertissement START

Active les sorties sirène. Si un retard est programmé, il est possible de le désactiver en appuyant sur ce bouton depuis le niveau 1.

E. Avertissement STOP/Désactiver

Arrête les sorties sirène si elles sont activées et allume la LED correspondante. Si les sirènes ne sont pas actives, il est tout de même possible de les désactiver en appuyant sur ce bouton pendant environ 2 secondes. Pour réactiver les sirènes, appuyer de nouveau sur le bouton.

F. Test

Teste le buzzer interne et les LED. Appuyer simultanément sur ce bouton et sur un bouton de zone pour placer la zone en mode Test et activer la LED correspondante.

G. ON/OFF (clé)

Active et désactive le clavier.

1.1.4 Modes de fonctionnement

Repos

Lorsque la centrale incendie est en mode Repos, la LED Alimentation en service est activée. Si un retard de sirène a été programmé, la LED Avertissement délai est également allumée. Aucun signal sonore ne retentit.

Alarme

Lorsque la centrale incendie détecte une situation d'alarme, elle la signale comme suit :

- La LED générale **Incendie** s'allume.
- La LED de zone **Incendie** s'allume.
- Le buzzer interne retentit en continu.
- Les relais d'alarme (libres de potentiel) et la sirène (avec un retard s'il est programmé) sont activés.

Fonctionnement de la centrale incendie en état Alarme

Il est possible d'effectuer les opérations suivantes pendant que la centrale incendie est en état Alarme :

- Interrompre le buzzer interne en appuyant sur le bouton Arrêt buzzer.
- Interrompre les sirènes en appuyant sur le bouton Avertissement STOP. Pour les réactiver, appuyer sur le bouton Alarme START. Même si un retard a été programmé, les sirènes peuvent être paramétrées pour un déclenchement immédiat en maintenant le bouton Alarme START enfoncé pendant 4 secondes depuis le niveau de sécurité 1.
- Réarmer le système à l'aide du bouton Réarmer. Il est recommandé de ne pas réarmer le système tant que la cause de l'alarme n'a pas été localisée et résolue.



La réinitialisation de la centrale n'est possible que lorsque la clé du panneau de commande est en position ON.

Défaut

Lorsque la centrale incendie détecte un défaut, son type et sa localisation sont indiqués par les éléments suivants :

- Des LED de défaut général (clignotante), de défaut de zone (clignotante), de défaut d'alimentation (permanente) ou de défaut de sirène (clignotante).
- Un indicateur sonore, avec sonnerie intermittente du buzzer interne.
- L'activation de la sortie du relais de défaut (libre de potentiel).

Fonctionnement de la centrale incendie en état Défaut

- Interruption du buzzer interne avec le bouton Arrêt buzzer.
- Réinitialisation du système à l'aide du bouton Réarmer

Causes possibles des défauts

- Les défauts de zone sont généralement dus à un circuit ouvert ou à un court-circuit (voire à une résistance FDL 4k7 mal placée).

- Les défauts d'alimentation électrique sont généralement dus à une défaillance du réseau électrique, à des batteries faibles ou manquantes, voire à des fusibles défectueux/sectionnés sur le système d'alimentation par secteur ou par batterie.
- Les défauts de sirène sont généralement dus à une défaillance des fusibles de protection, voire à un circuit ouvert ou un court-circuit. Une résistance FDL mal placée sur la ligne d'une sirène est une autre source possible de problèmes.

État Exclusion

La centrale incendie permet d'activer et de désactiver chaque zone indépendamment en appuyant sur le bouton d'exclusion de zone correspondant. Lorsqu'une zone est désactivée, aucun des événements susceptibles de s'y produire et des indications correspondantes n'est signalé sur la centrale incendie. Par conséquent, il est important de limiter l'usage de cette fonctionnalité.

Cette situation est rapportée de la manière suivante :

- LED d'exclusion générale (intermittente) et/ou d'exclusion de zone (continue).
- Indicateur sonore, avec sonnerie intermittente du buzzer interne.

Fonctionnement de la centrale incendie en état Exclusion

- Interruption du buzzer interne avec le bouton Arrêt buzzer.
- Redémarrage du système à l'aide du bouton Réarmer.

État Test de zone

La centrale incendie permet de tester chaque zone indépendamment. Pour activer ce mode, maintenir enfoncés le bouton Test et celui de la zone concernée. Une fois que la zone est en mode Test, la centrale incendie active les sorties correspondantes pendant 3 secondes, puis elle réinitialise automatiquement le système pour contrôler à nouveau le détecteur (ou la zone) sans aucune intervention manuelle.

Cette situation est rapportée de la manière suivante :

- LED : la LED de test général et la LED de défaut de la zone testée sont allumées en permanence.
- Aucun signal sonore ne retentit.



Si l'utilisateur choisit d'activer les sirènes pendant le mode Test, aucun retard programmé ne leur est appliqué.

Hors service

La centrale incendie passe en mode Hors service seulement lorsque l'alimentation secteur est défectueuse ou déconnectée et que la tension des batteries est inférieure à 22 V. Dans ce mode, aucun avertissement ou alarme de défaut ne retentit.

- Voyants lumineux : défaut général (clignotant) et « hors service » (permanent).
- Avertisseur sonore intermittent.
- Activation des sorties : activation des relais de défaut (libres de potentiel).



Lorsque l'alimentation secteur est rétablie, la centrale incendie reprend son état initial. Si l'alimentation secteur est indisponible pendant une longue durée, la centrale indique un

défaut système lorsque la tension des batteries atteint 19 V. Toutes les opérations sont alors interrompues.

Fonctionnement de la centrale incendie en état En/Hors service

- Interrompre le buzzer interne en appuyant sur le bouton Arrêt buzzer.



Si la centrale incendie passe en mode Hors service, il est recommandé de déconnecter le système jusqu'à la restauration de l'alimentation par secteur. Ceci empêche tout dommage éventuel causé aux batteries.

2 CONSIGNES EN CAS D'INCENDIE

Le système de détection incendie est conçu pour fournir une réaction rapide et efficace en cas d'alarme. Pour cela, la centrale incendie contrôle en permanence tous les équipements auxquels elle est connectée pour vérifier si l'installation est correcte. En cas d'événement suspect ou anormal, elle déclenche un signal pour avertir les utilisateurs.

Il est nécessaire de connaître la signification de chaque indicateur du panneau de commande en vue d'adopter la réaction appropriée.



Lire attentivement les points suivants. Ils pourront s'avérer extrêmement utiles en cas d'alarme ou de défaut.

GARDER SON CALME

1. En cas d'alarme, la centrale incendie active les sirènes pour signaler l'événement aux utilisateurs. Il est très important de rester calme, quel que soit le signal sonore, afin de prendre les décisions appropriées.

ACCÉDER AU CLAVIER

2. Important : L'accès au clavier de la centrale incendie n'est possible que si la clé est tournée en position ON.

APPUYER SUR LE BOUTON ARRÊT DU BUZZER

3. Il est possible de couper le son du buzzer interne en appuyant sur le bouton Arrêt buzzer. Ceci permet de réfléchir à la marche à suivre dans les meilleures conditions.



Il est également possible de désactiver les sirènes en appuyant sur le bouton Arrêt avertissement.

IDENTIFIER LA CAUSE DE L'ALARME

4. Les LED placées sur le devant du panneau de commande servent à identifier le type d'alarme ou de défaut qui a mis le système dans son état actuel.

AGIR

5. Une fois la cause identifiée, agir conformément au plan d'urgence établi pour chaque site.

RÉARMER LE SYSTÈME

6. Une fois le problème résolu, réinitialiser le système pour lui permettre de détecter à nouveau les alarmes ou défauts éventuels.

3 MAINTENANCE

3.1 Maintenance du système

Afin de garantir un fonctionnement optimal du système et la conformité aux normes EN-54, il est recommandé d'effectuer les contrôles suivants :

Inspection quotidienne

Vérifier que le système est prêt à fonctionner. Dans le cas contraire, prendre les mesures appropriées. Par exemple, vérifier tout incident, alerte de maintenance, etc.

Inspection hebdomadaire

Vérifier au moins un détecteur ou brise-vitre pour confirmer le bon fonctionnement de la centrale (attention de ne pas vérifier toujours le même).

Inspection trimestrielle

Ce contrôle trimestriel doit être effectué par un personnel compétent, expert dans les systèmes de détection incendie. Il doit inclure le test d'un dispositif par zone, le contrôle de l'activation des sorties correspondantes, la vérification des batteries et de leur tension de sortie.

Inspection annuelle

Tous les dispositifs du système doivent être contrôlés une fois par an.



Opération recommandée ! Tenir un registre consignait tous les incidents survenus sur le système, notamment les alarmes incendie, les défauts, les modifications apportées à l'installation, etc.

3.2 Maintenance des batteries

Les batteries doivent être remplacées régulièrement, conformément aux instructions du fabricant. La durée de vie d'une batterie est de 4 ans. Éviter de décharger entièrement les batteries.

3.3 Nettoyage

Veiller à la propreté des surfaces extérieures et intérieures de la centrale. Effectuer un nettoyage périodique de l'extérieur, à l'aide d'un tissu humide. Ne pas utiliser de produits contenant des solvants pour le nettoyage de la centrale. Ne pas nettoyer l'intérieur à l'aide de produits liquides.

4 DÉPANNAGE

Indication	Cause	Action
La LED de service est éteinte.	La centrale n'est pas alimentée.	Vérifier l'alimentation électrique (110 ou 230 V c.a.). Vérifier le fusible de l'alimentation. Vérifier les batteries. Vérifier le fusible des batteries.
La LED de défaut général et de panne de l'alimentation est allumée et le buzzer retentit par intermittence.	La centrale n'est pas alimentée par le secteur mais par les batteries.	Vérifier l'alimentation électrique (110 ou 230 V c.a.). Vérifier le fusible de l'alimentation. Vérifier le transformateur. Vérifier les connexions des batteries. Vérifier le fusible des batteries. Vérifier que la tension des batteries est supérieure à 24 V c.c. Vérifier que la tension du chargeur de batterie est de 27,6 V c.c.
La LED de panne du système est allumée et le buzzer retentit en continu.	Panne du panneau de commande.	Redémarrer le système en débranchant les batteries et l'alimentation secteur. Après quelques secondes, rebrancher l'alimentation. Si le problème persiste, contacter le fournisseur.
Les LED de défaut général et de déconnexion sont allumées et le buzzer retentit par intermittence.	La centrale n'est pas alimentée par le secteur et la tension des batteries est inférieure à 22 V c.c. (tension de fonctionnement minimale).	Débrancher les batteries et l'alimentation jusqu'à ce que la tension secteur soit correcte ou que les batteries soient chargées.
Les LED de défaut général et de panne de zone clignotent et le buzzer retentit par intermittence.	Défaut dans la zone signalée.	Contrôler la présence de la résistance FDL de la zone (4k7). Rechercher les éventuels circuits ouverts ou courts-circuits sur les lignes. Vérifier que les détecteurs ne sont pas connectés avec des polarités inversées. Vérifier qu'aucun brise-vitre n'a été activé sans résistance en série.
Les LED de désactivation générale et de désactivation de zone sont allumées et le buzzer retentit par intermittence.	La zone indiquée est désactivée.	Pour l'activer, tourner la clé en position ON et appuyer sur la touche correspondant la zone désactivée.
La centrale ne répond pas aux commandes du clavier.	Le clavier est désactivé.	Pour activer le clavier, tourner la clé en position ON.



1050845